

PMT EVO 2.1 S

PRODUKTDATENBLATT

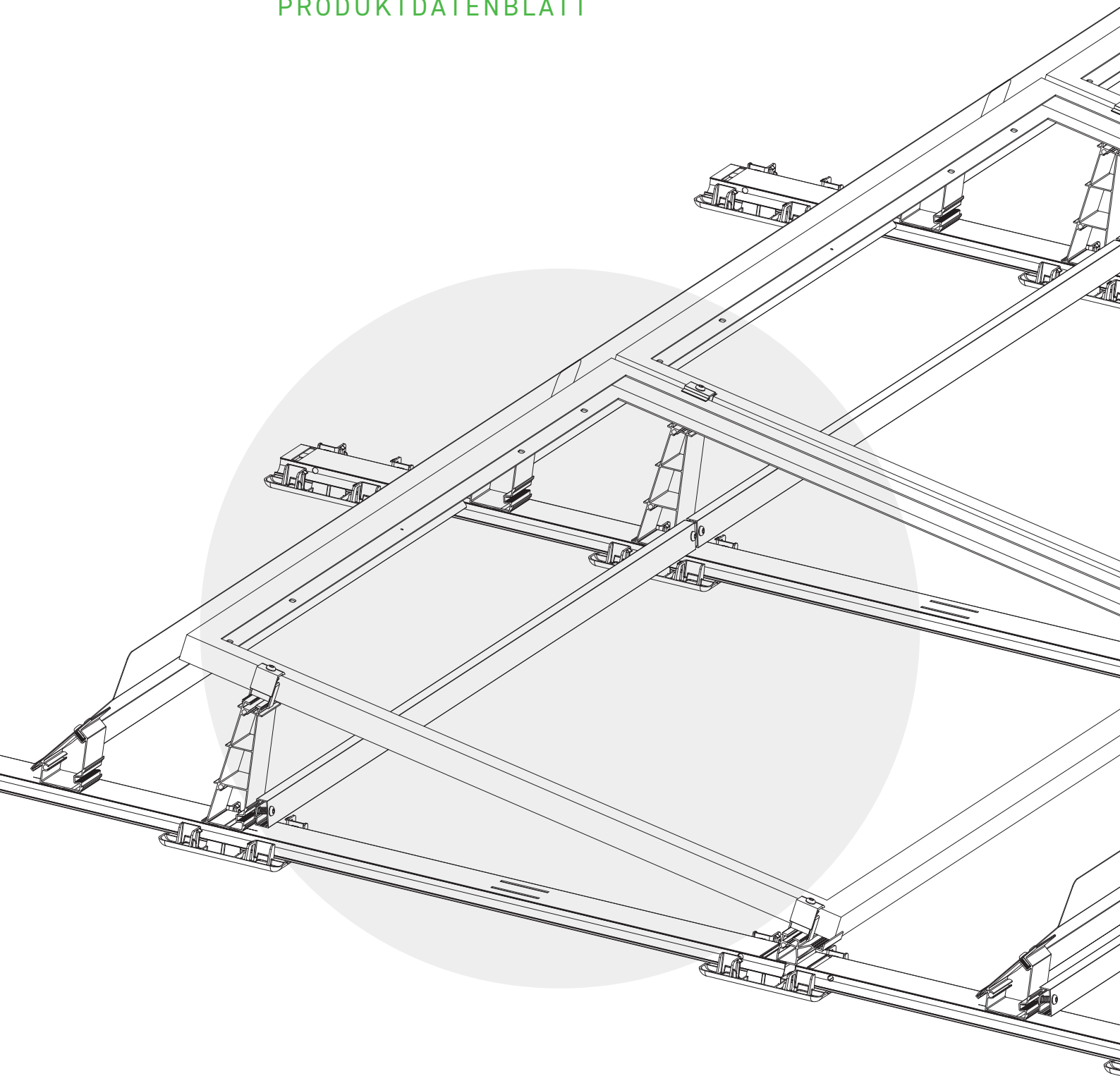

SO EINFACH. SO FLEXIBEL. SO SICHER.

Kompromisslos und innovativ setzt PMT EVO 2.1 neue Standards.
Vereinfachte Montage, zertifizierte Sicherheit und qualitative
Höchstleistung – das verstehen wir unter NEXT LEVEL MOUNTING.

PMT EVO 2.1 S PRODUKTDATENBLATT

PRODUKTVORTEILE

Ballastoptimiert	Niedrigere Ballastanforderung durch verbesserte Systemstabilität und Aerodynamik
Klicktechnologie	Einfache Installation durch vertauschungssichere Klickverbindungen
Maximale Sicherheit	Verifizierung durch abZ, neueste Windkanalversuche, experimentelle Bauteiluntersuchungen und aktuelle DIN-Normen
Optimale Auflagefläche	Durchgehende Bodenschienen mit ProPlates zur verbesserten Lastverteilung
Blitzstromtragfähigkeit	Blitzstromtragfähigkeit nachgewiesen nach DIN EN 62561 (VDE 0185-561-1):2013-02
Ideale Kabelführung	Integrierte Kabelführung in Modul- und Schienenrichtung direkt am System; getrennte Verlegung +/- möglich
Universelle Modul- und Ballastklemme	Geeignet für Klemmbereiche zwischen 30 und 50 mm
Zubehör	Firstkopplung in Modul- und Schienenrichtung, Trassenanbindung, mechanische Befestigungspunkte, Seitendeckel, Trapezblechadapter, Mittelabstützung und Halterung für Einstrahlungssensor

TECHNISCHE DATEN

Anwendungsart	Flachdach bis 5° Dachneigung (Sonderprojekte bis 10° möglich)
Anstellwinkel	10° und 15°
Ausrichtung	Süd
Dacheindeckung	Folie, Bitumen, Blech, Beton
Standardsprungrmaß	1500 mm / 1650 mm / 1800 mm
Gewicht	Systemflächenlast inkl. Modul und Ballast ab 9,5 kg/m ²
Hightech-Schutzmatte	<ul style="list-style-type: none">· Kunststoffteller aus PE-HD Rezyklat (Polyethylen mit hoher Dichte)· keine Weichmachermigration
Zulassungen / Prüfungen	<ul style="list-style-type: none">· Blitzstromtragfähiges System nach DIN EN 62561 (VDE 185-561-1):2013-02· Allgemeine bauaufsichtliche Zulassung Z-14.4-790 für das Gesamtsystem· Niederohmiger Verbindungsnachweis (>1 Ω) für das Gesamtsystem
Material	Aluminium EN AW 6060 T66 PE-HD Rezyklat
PV-Moduleignung	Alle gängigen PV-Modulgrößen: Breite: 985 – 1300 mm Länge: 1550 – 2340 mm Höhe: 30 – 50 mm

TECHNISCHES DATENBLATT

PMT EVO 2.1 S

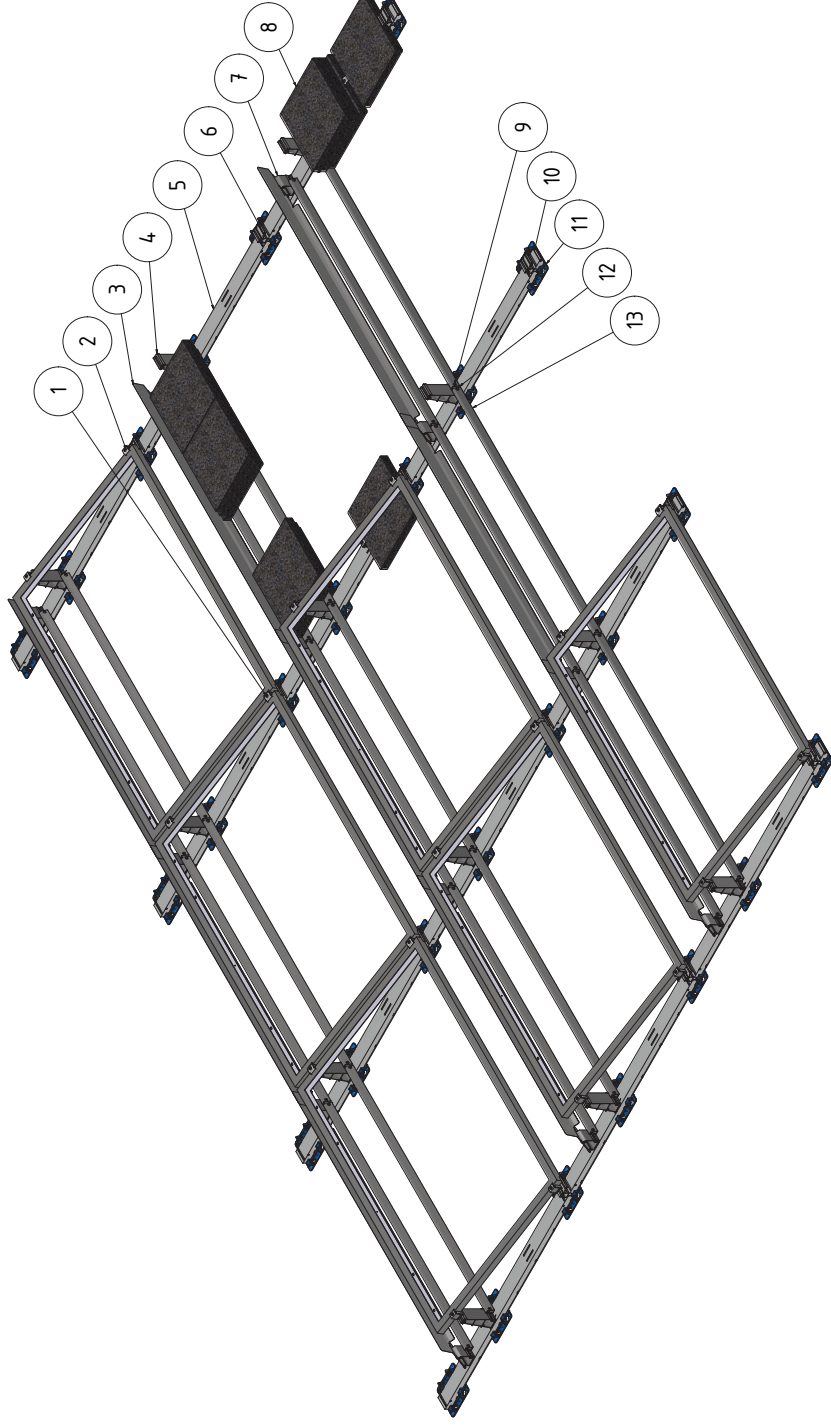

BAUTEILLISTE

Objekt	Bauteilnummer
1	MK Typ 40
2	EK Typ 40
3	EVO RW
4	EVO T10
5	EVO 2.1 HBP
6	EVO B10
7	EVO RWT10
8	Ballaustein
9	ISO 7380-1 - M10x30
10	EVO 2.1 AEBP
11	ProPlate
12	EVO GSV
13	EVO OBS

MODUL- SPRUNGMASSE

Maß A	Maß B	Maß C
1468	1500	243
1468	1500	225
1618	1650	393
1618	1650	373
1618	1650	290
1768	1800	373
1768	1800	293

